

Tanım

Kuyruk bağlantılı olan bu PTO şanzıman, iki eksenli tek çıkışlıdır. Montajı ana şanzıman üzerine yapılmaktadır. Ana şanzımandan kardan mili aracılığı ile aldığı hareketi, dişli kutusundaki dişliler yardımı ile oranlayarak çıkışına iletir.

Ekipman çıkışı ISO4 Bolt pompa çıkışına uyumludur. Talep edilmesi UNI , SAE -B / BB , Key Shaft ve Kaplinli olarak da çıkış sağlanabilmektedir. Ddevreye alma/ devreden çıkarma pnömatik kontrol mekanizması ile sağlanmaktadır. Bu kontrol mekanizması üzerine Devrede-Devre dışı sensör bağlanabilme opsiyonu da bulunmaktadır. Yağlama sistemi ana şanzıman dan alınan yağ ile sağlanmaktadır. PTO içerisine sonradan yağ eklenmesine gerekli değildir.

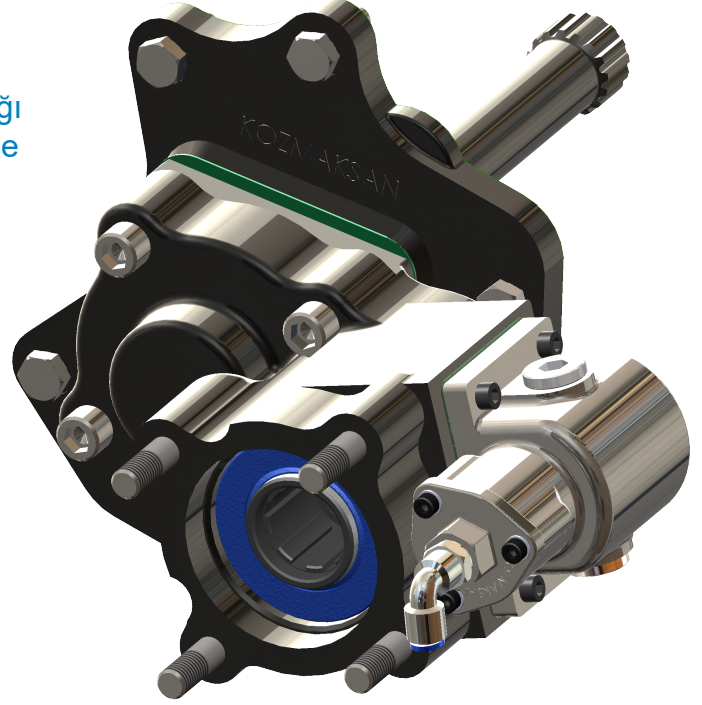

Teknik Bilgiler

Ekipman Çıkışı

Maximum Güç	33 kW / 44 HP
Maximum Tork	43,8 KGM / 430 Nm / 317 LBS-FT
Maximum Devir (rpm)	2000
İç Oran	1/1.2
Bağlantı Tipi	Kuyruk
Ağırlık (kg)	11
Uygulama	Çöp Kamyonu , Vinç , Damperli Kamyon , Platform , Kayar Kasa Araç

Uyumlu Ana Şanzıman Marka-Modelleri

Detroit DT 12-OH OA/OD / OC /DC



Opsiyonlar

OutPut Options

- UNI 3 Bolt pump connection with adapter
- SAE B , BB pump connection with adapter
- Flanged pump connection with adapter ISO 7647 - ISO 7646

Ölçüler

